

## FICHA TÉCNICA PENEIRA ROTATIVA

### PENEIRA AUTO- LIMPANTE – SERIE PAL

**Descrição:** Equipamento fabricado em aço inox 304 ou 316L dotado de um elemento filtrante de forma parabolóide em perfis trapeziformes em disposição paralela ou alternada. Composta por tanque, elemento filtrante estático, rotor com escovas, acionamento por moto-reductor. A remoção dos sólidos retidos no elemento filtrante é executada pelo rotor dotado de escovas. O rotor com escovas também é responsável pela desobstrução das ranhuras e orifícios do elemento filtrante causado por óleos, graxas e partículas muito pequenas. Um pente de limpeza remove os sólidos entre as cerdas.

**Aplicação:** remoção de particulados suspensos não retidos no gradeamento, com diâmetros de até 0,5mm (conforme malha) presente em efluente industrial e/ou doméstico.

**Funcionamento:** O efluente bruto entra em contato direto com a peneira, onde as partículas sólidas são separadas do meio líquido, passando pela malha filtrante, enquanto as partículas são retiradas da malha pela ação das escovas rotativas.

**Instalação:** A peneira normalmente é montada em cima de base de concreto, após o gradeamento.

		CÓDIGO PAL 1 2 3 4 5					
CÓDIGO	PAL PENEIRA AUTO-LIMPANTE						
	ÁREA FILTRANTE (m <sup>2</sup> )						
	1 e 2	0,50	1,00	1,50	2,00	2,50	
		5	10	15	20	25	
	ABERTURA DE MALHA (mm)						
3 e 4	0,50	0,75	1,00	1,50	2,00		
	05	07	10	15	20		
VOLTAGEM (V)							
5	220	380		220/380			
	B	C		H			

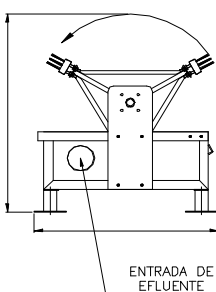
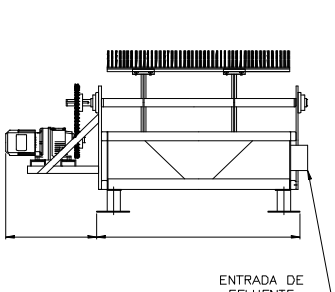
CAPACIDADE (m <sup>3</sup> /h de água limpa)						
MODELO	RANHURA (mm)					ÁREA FILTRANTE (m <sup>2</sup> )
	0,50	0,75	1,00	1,50	2,00	
PAL – 500	10	13	16	21	25	0,5
PAL – 1000	29	26	32	42	50	1,0
PAL – 1500	28	39	48	63	75	1,5
PAL – 2000	38	52	64	84	100	2,0
PAL – 2500	47	65	80	105	125	2,5
	18%	25%	30%	40%	47%	
ÁREA DA ABERTURA						

A HIDROSUL RESERVA-SE NO DIREITO DE ALTERAR SEUS PRODUTOS SEM AVISO PRÉVIO



**MÁQUINAS HIDRÁULICAS HIDROSUL LTDA**  
Rua República, 650 – CEP 92320-000 - CANOAS - RS - BRASIL  
Fone/fax 0XX 51 3472 50 66  
[www.hidrosul.com.br](http://www.hidrosul.com.br) - [hidrosul@hidrosul.com.br](mailto:hidrosul@hidrosul.com.br)